

SC 157 / PTFE+KARBON&ORİNG ROD DÖNÜŞ KEÇESİ

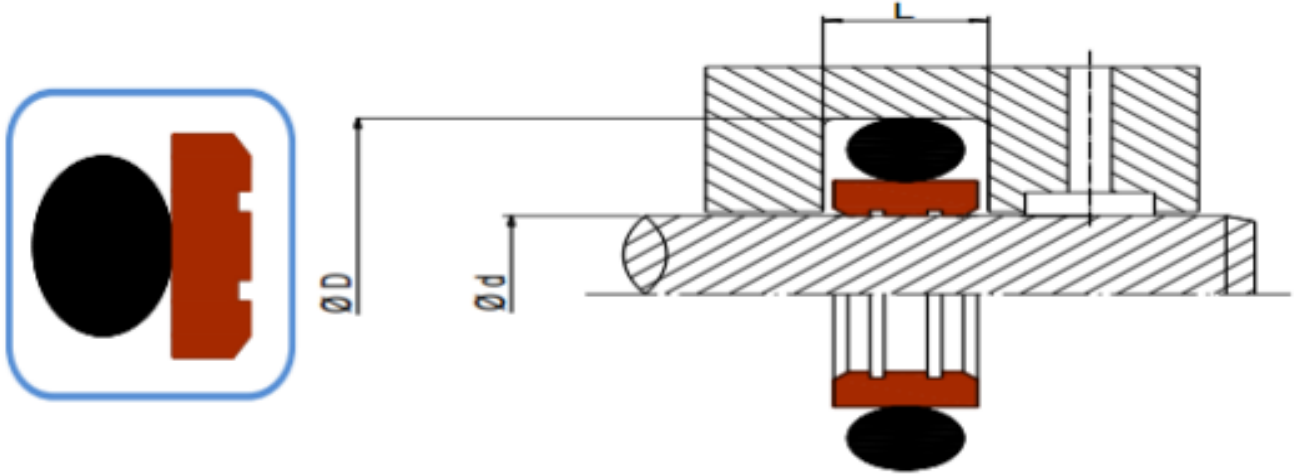

ÜRÜN TANITIMI

SC 157 modeli NBR 70 shore olarak karbonlu teflon ve oringten oluşan iki parçalı çift etkili boğaz keçeleridir.

AVANTAJLARI

- *Sürtünme seviyesi azdır.
- *Dar keçe kanallarında uygundur
- *Uzun kullanımlarda verimlilik sağlar
- *Çeşitli kimyasallarda ve geniş sıcaklıklarda rahat çalışır.
- *Statik durumlarda yapışmaz.

* Verilen değerler maksimum değerlerdir ve standart ürün içindir.

| ÇALIŞMA SICAKLIKLARI | | |
|----------------------|---------------------------|-------|
| ortam | Şartlandırılmış kuru hava | |
| sıcaklık | ,-30°C+105°C | |
| | | |
| ÇALIŞMA BASINCI | 300 | BAR |
| KAYMA HIZI | ≤5 | m/sn. |

| YÜZEY PÜRÜZLÜLÜĞÜ | | Ra | Rmax |
|-------------------|----|---------|---------|
| çalışan yüzey | ØD | ≤0,2 µm | ≤2,0 µm |
| kanal dibi | Ød | ≤1,6 µm | ≤6,3 µm |
| kanal yan yüzü | B | ≤3,2 µm | ≤16 µm |

MONTAJ BİLGİSİ

- *Montajda keskin köşeli aparatlar kullanılmaması gereklidir
- *Montajda sistem yağı ile yağlanmalıdır.

KULLANIM ALANLARI

Mobil hidroliklerde, araç üstlerinde, dönen kulelerde yani aksel dönüş sistemlerinde kullanılmaktadır.

| SC KOD | Ød | ØD | H | O-RING | BİRİM FİYAT |
|--------|-----|------|-----|-------------|-------------|
| | | | | | TL/ADET |
| 157-1 | 6 | 10,9 | 2,2 | 7,65x1,78 | FS |
| 157-2 | 8 | 12,9 | 2,2 | 9,25x1,78 | FS |
| 157-3 | 10 | 14,9 | 2,2 | 12,42x1,78 | FS |
| 157-4 | 15 | 19,9 | 2,2 | 17,17x1,78 | FS |
| 157-5 | 20 | 27,5 | 3,2 | 23,47x2,62 | FS |
| 157-6 | 25 | 32,5 | 3,2 | 28,24x2,62 | FS |
| 157-7 | 30 | 37,5 | 3,2 | 32,99x2,62 | FS |
| 157-8 | 35 | 42,5 | 3,2 | 37,77x2,62 | FS |
| 157-9 | 40 | 51 | 4,2 | 44,04x3,53 | FS |
| 157-10 | 45 | 56 | 4,2 | 50,39x3,53 | FS |
| 157-11 | 50 | 61 | 4,2 | 53,57x3,53 | FS |
| 157-12 | 55 | 66 | 4,2 | 56,74x3,53 | FS |
| 157-13 | 60 | 71 | 4,2 | 63,09x3,53 | FS |
| 157-14 | 63 | 74 | 4,2 | 66,27x3,53 | FS |
| 157-15 | 65 | 76 | 4,2 | 69,44x3,53 | FS |
| 157-16 | 70 | 81 | 4,2 | 72,62x3,53 | FS |
| 157-17 | 75 | 86 | 4,2 | 78,97x3,53 | FS |
| 157-18 | 80 | 91 | 4,2 | 82,14x3,53 | FS |
| 157-19 | 85 | 96 | 4,2 | 88,49x3,53 | FS |
| 157-20 | 90 | 101 | 4,2 | 91,67x3,53 | FS |
| 157-21 | 95 | 106 | 4,2 | 94,84x3,53 | FS |
| 157-22 | 100 | 111 | 4,2 | 101,19x3,53 | FS |
| 157-23 | 105 | 116 | 4,2 | 107,54x3,53 | FS |
| 157-24 | 110 | 121 | 4,2 | 113,9x3,53 | FS |
| 157-25 | 115 | 126 | 4,2 | 117,07x3,53 | FS |
| 157-26 | 120 | 131 | 4,2 | 123,42x3,53 | FS |
| 157-27 | 125 | 136 | 4,2 | 126,59x3,53 | FS |
| 157-28 | 130 | 141 | 4,2 | 132,94x3,53 | FS |

| SC KOD | Ød | ØD | H | O-RING | BİRİM FİYAT |
|--------|-----|-------|-----|-------------|-------------|
| | | | | | TL/ADET |
| 157-29 | 135 | 146 | 4,2 | 136,12x3,53 | FS |
| 157-30 | 140 | 151 | 4,2 | 142,47x3,53 | FS |
| 157-31 | 150 | 161 | 4,2 | 151,99x3,53 | FS |
| 157-32 | 160 | 171 | 4,2 | 158,34x3,53 | FS |
| 157-33 | 170 | 181 | 4,2 | 171,04x3,53 | FS |
| 157-34 | 180 | 191 | 4,2 | 183,74x3,53 | FS |
| 157-35 | 190 | 201 | 4,2 | 190,09x3,53 | FS |
| 157-36 | 200 | 215,5 | 6,3 | 205,97x5,34 | FS |
| 157-37 | 210 | 225,5 | 6,3 | 215,27x5,34 | FS |
| 157-38 | 220 | 235,5 | 6,3 | 227,97x5,34 | FS |
| 157-39 | 240 | 255,5 | 6,3 | 240,67x5,34 | FS |
| 157-40 | 250 | 265,5 | 6,3 | 253,37x5,34 | FS |